

Anleitung zum Receivertausch



VOR DER INSTALLATION



**UNBEDINGT
DIESE ANLEITUNG LESEN!**

Anleitung zum Receivertausch

WICHTIG:

Um einen reibungslosen Ablauf und die Funktion der Anlage zu gewährleisten, wird dringend empfohlen, beim Austausch des Receivers schrittweise gemäß dieser Anleitung vorzugehen!

Lieferumfang: 1 Stück ERICSSON Satelliten-Receiver
 1 Stück Netzanschlusskabel 2 Stück Audioverbindungskabel
 1 Stück Anleitung zu Austausch und Bedienung des Receivers
 1 Stück USER GUIDE (vom Hersteller, inkl. CD-ROM)

Zum Austausch der Receiver wird benötigt:

Schlitz- oder Kreuzschraubendreher für die Befestigungsschrauben –
 (nur bei Einbau in einen 19-Zoll-Schrank)

Kleiner Schlitzschraubendreher für die Audiokabelklemmen

Gabelschlüssel 11 mm zum Lösen des Antennensteckers
 (Achtsam einsetzen, sonst Bruchgefahr!)

Material zur Markierung bzw. Definierung der Anschlüsse
 (z.B. Föhnchen, Stift, Notizblock, Fotoapparat)

WICHTIG: Achtsam mit allen umliegenden Anschlüssen, Installationen und Geräten umgehen!

SCHRITT 1:

Audioanschlusskabel vor der Demontage am MAGNITUDE-Receiver markieren und durch Notizen, Zeichnung oder Fotografie sicherstellen, dass bei der Montage keine Verwechslungen entstehen.

Wird hier etwas vertauscht, muss mit Problemen gerechnet werden!

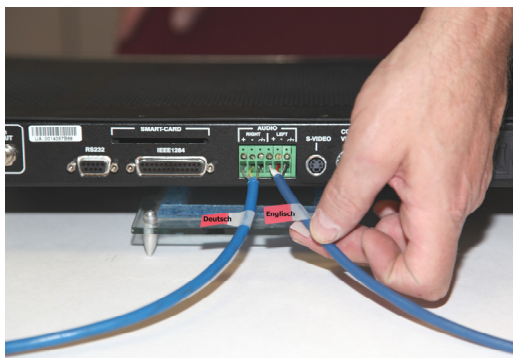

Anschluss AUDIO RIGHT

Markierung: **Deutsch**

Anschluss AUDIO LEFT

Markierung: (Empfangene Sprache)
 z. B. **Englisch** oder **Französisch** ...

Notizen zu den einzelnen Adern:

Audio + (plus) = Farbe x

Audio - (minus) = Farbe y

⊕ (GND) = Farbe z / Schirmung

Anleitung zum Receivertausch

SCHRITT 2:

Audioanschlusskabel mittels kleinem Schlitzschraubendreher am MAGNITUDE-Receiver lösen und an den Anschlüssen der mitgelieferten Audioverbindungskabel anklemmen. Belegung dieser Kabel:
 Audio – (minus) = **Weiß**, Audio + (plus) = **Rot**, GND (Schirmung) = **Schwarz**

Deutsch und **Englisch** wird an das **erste** Audioverbindungskabel angeklemt. Dieses Verbindungskabel wird später am Ausgang **AUDIO1** des ERICSSON-Receiver's angeschlossen.

ACHTUNG: **Deutsch** wird am Kabel **AUDIO LEFT** angeklemt (war am alten Receiver an **'RIGHT'** angeschlossen)!

Alle anderen Sprachen (z. B. **Französisch**, **Italienisch** ...) an das **zweite** Audioverbindungskabel anklemmen. Dieses Kabel wird später am Ausgang **AUDIO2** des ERICSSON-Receiver's angeschlossen. Ob die drei linken oder rechten Anschluss-Klemmen des Verbindungskabels genommen werden müssen, bitte der Sprachenbelegungstabelle entnehmen.

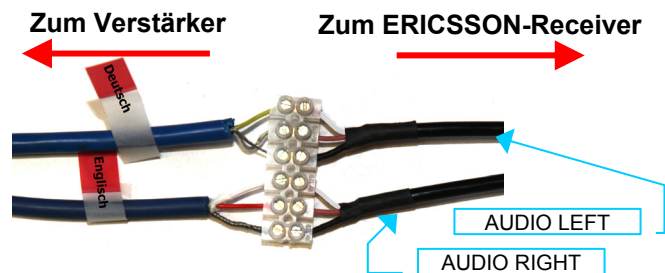

Sprachenbelegungstabelle

Erstes Verbindungskabel auf Anschluss **AUDIO1**

Hauptservice (Videosignal und Audio1)			
Service ID	Audio1 links	Audio1 rechts	Service-Name*
01	Deutsch	Englisch	NAK

Zweites Verbindungskabel auf Anschluss **AUDIO2**

Audio2 Service			
Service ID	Audio2 links	Audio2 rechts	Service-Name*
02	Französisch	Italienisch	FRExITA
03	Spanisch	Russisch	SPAxRUS
04	Rumänisch	Tschechisch	ROMxCHE
05	Portugiesisch	Litauisch	PORxLIT
06	Arabisch	Vietnamesisch	ARAxVIE
07	Ungarisch	Bulgarisch	UGAxBUL
08	Estnisch	Polnisch	ESTxPOL
09	Albanisch	Niederländisch	ALBxDUT
10	Armenisch	Georgisch	ARMxGEO
11	Schwedisch	Norwegisch	SWExNOR
12	Griechisch	(nicht belegt)	GRExUND

Der eingestellte Audio2 Service wird als **Service-Name** im Display angezeigt

Anleitung zum Receivertausch

SCHRITT 3:

Alle Kabel von den Anschlüssen (Antenne/Video/Audio/Strom) lösen.

MAGNITUDE-Receiver ausbauen



und ERICSSON-Receiver einbauen

Beispiel für
Rackmontage



SCHRITT 4:

Außer dem Stromkabel alle Kabel am ERICSSON-Receiver anschließen:

- Antennenkabel an Buchse QPSK IN / DC OUT, Stecker mit Gabelschlüssel vorsichtig festziehen
- Videokabel an Buchse CVBS1 oder CVBS2
- Audioverbindungskabel an Buchse AUDIO1 und/oder AUDIO2

ACHTUNG: An den mitgelieferten Audioverbindungskabeln befindet sich ein BNC-Stecker. Diesen bitte nicht anschließen!



Anleitung zum Receivertausch

SCHRITT 5:

ERICSSON-Receiver in Betrieb nehmen:

Prüfen, ob die Kabel wie in Schritt 4 beschrieben, angeschlossen sind (siehe auch unten).

Dann das Netz-Anschlusskabel am ERICSSON-Receiver anbringen und in die Netzdose stecken. Es kann auch das bereits vorhandene Netzkabel des alten Receivers verwendet werden. Wird das neue Kabel eingesetzt, muss dieses fest in den Anschlussstecker des Receivers gesteckt werden, um sicheren Kontakt zu haben!

ACHTUNG:

Stromanschluss an schaltbaren Netzanschluss! (siehe Beispiele unten)

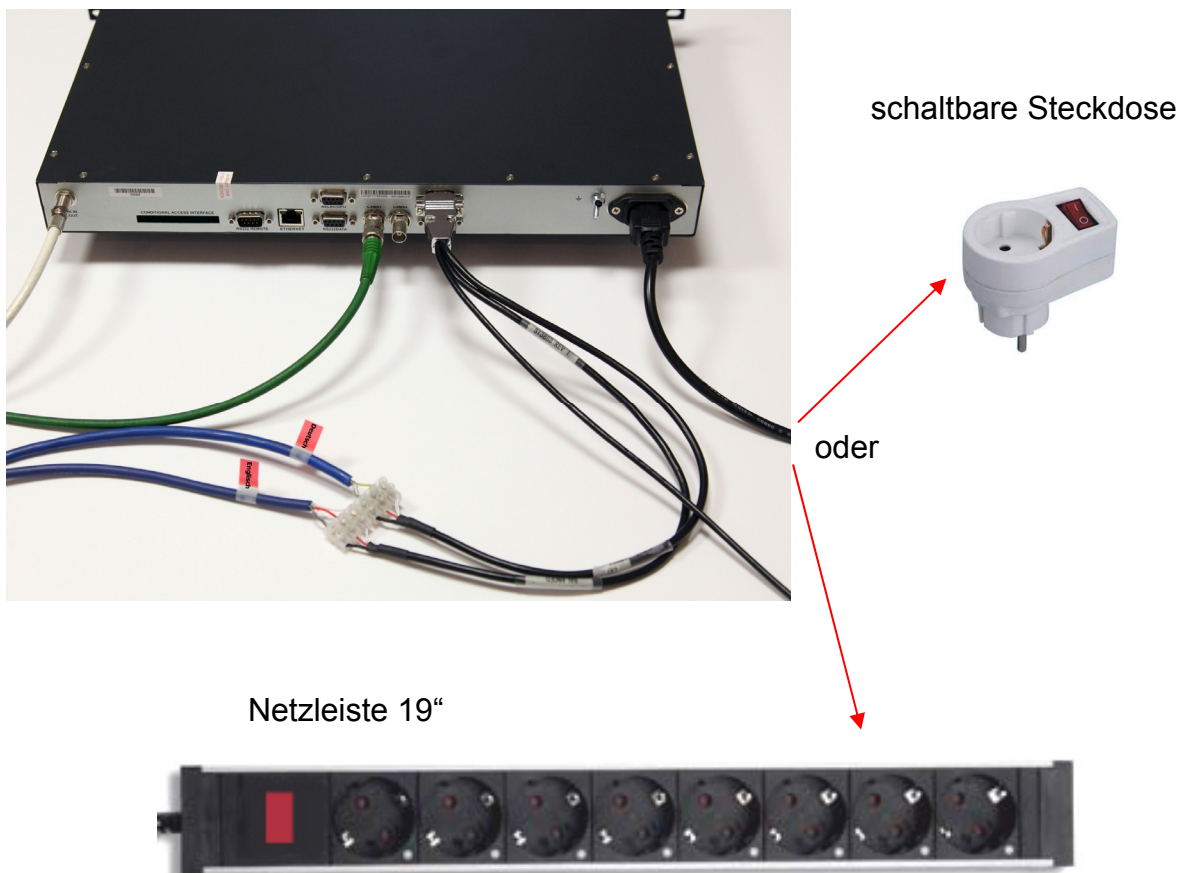

Anleitung zum Receivertausch

Bedienung des Receivers - Allgemein



Auf den folgenden Seiten ist die Anleitung zur Bedienung des ERICSSON-Receivers zu finden. Diese beinhaltet die für unsere Anwendung relevanten Angaben.

Wichtiger Hinweis:

Um Ausfälle durch Fehlbedienung möglichst auszuschließen, bitte nur die angegebenen Schritte ausführen und keine Änderungen in den anderen Menüstrukturen vornehmen! Service-Maßnahmen, die durch Bedienfehler erforderlich werden, sind kostenpflichtig!

Sollten sich bei der Inbetriebnahme des Gerätes Fragen ergeben, die nicht durch diese Anleitung beantwortet werden, steht die technische Hotline des Verlages unter der Telefonnummer +49 69 2696 148 zur Verfügung.

Anleitung zum Receivertausch

Bedienung des Receivers - Grundsätzliches

Die Bedienung erfolgt über die Pfeiltasten an der Frontseite des Receivers.

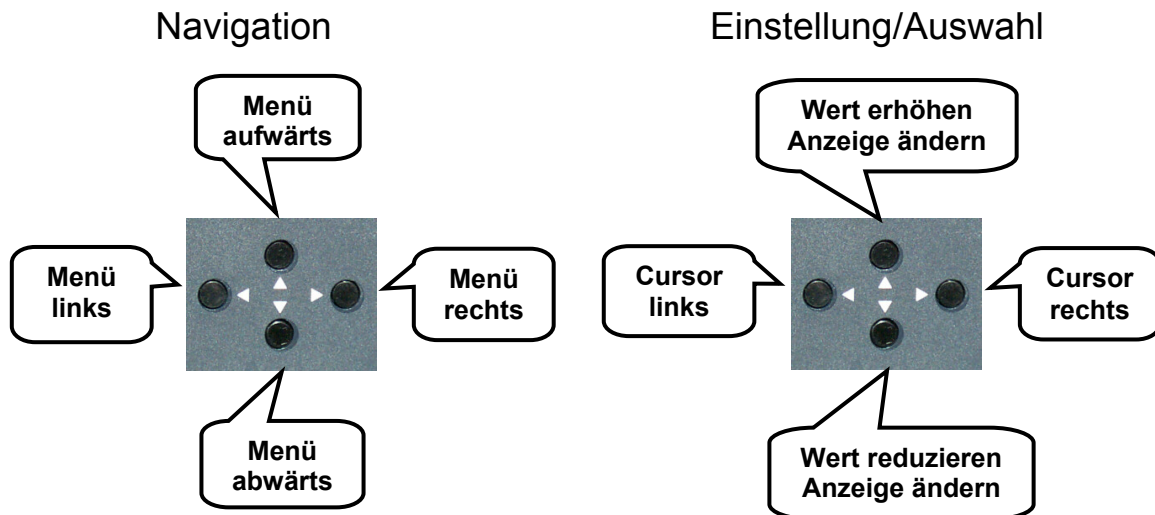

Beim Navigieren im Menübaum wird mit den Pfeiltasten ◀ und ▶ in das jeweils benachbarte Menü gewechselt. Mit den Tasten ▲ und ▼ wird innerhalb des aufgerufenen Menüs das gewünschte Untermenü angewählt.

Beim Einstellen/Auswählen eines Wertes oder einer Angabe in einer Anzeige wird mit den Pfeiltasten ◀ und ▶ der Cursor bewegt. Mit den Tasten ▲ und ▼ wird der Wert bzw. die Angabe verändert.

Angewählte Menüs sowie Änderungen von Werten bzw. Angaben werden immer mit der Taste ▶ bestätigt. Bei Werten muss der Cursor mit der Taste ▶ dazu immer bis über die rechte Ziffer hinaus bewegt werden, sodass er dann am Anfang der Zeile erscheint.

Anleitung zum Receivertausch

Bedienung des Receivers – Audio2 Service

Audio2 Service programmieren, wenn außer Deutsch und/oder Englisch eine oder zwei weitere Sprachen benötigt werden.

Menübaum zum Einstellen des Audio2 Service:

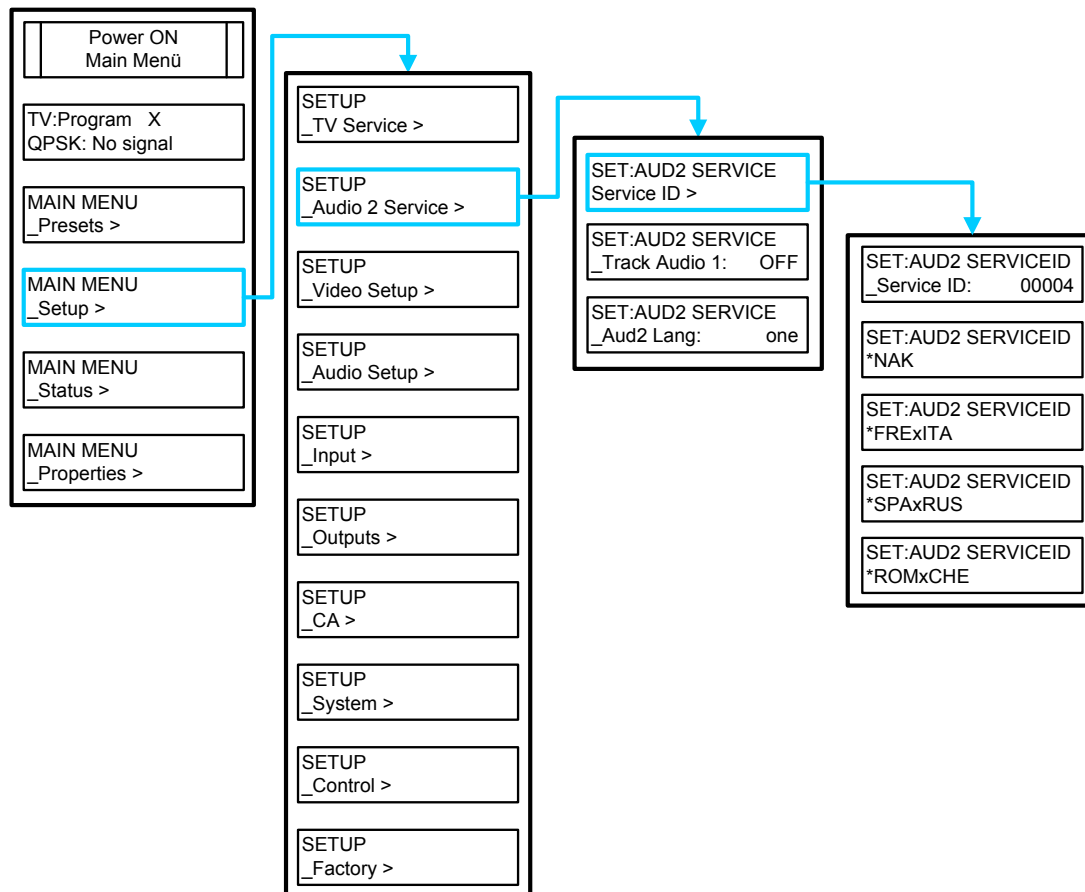

Im Hauptmenü mit der Taste ▼ das MAIN MENU Setup anwählen und mit der Taste ▶ bestätigen. Nun im Menü SETUP mit der Taste ▲ bzw. ▼ SETUP/Audio 2 Service anwählen und mit der Taste ▶ bestätigen. Mit der Taste ▲ bzw. ▼ SET: AUD2 SERVICE/Service ID anwählen und mit der Taste ▶ bestätigen. Dann mit der Taste ▲ bzw. ▼ das gewünschte Sprachenpaar anwählen oder mit der Taste ▶ den Cursor auf die zu ändernde Ziffer des Wertes bewegen und mit Taste ▲ bzw. ▼ diesen Wert auf die gewünschte Audio2 Service ID einstellen (siehe Sprachenbelegungstabelle). Jeweils mit der Taste ▶ bestätigen.

Zurück zum Hauptmenü durch mehrmaliges Betätigen der Tasten ◀ und ▲

Anleitung zum Receivertausch

Bedienung des Receivers - Empfangsprüfung

Unbedingt eine Funktionsprüfung während einer Übertragung des Bischoff Verlags durchführen!

Anstehende Übertragungen können auch zu Testzwecken genutzt werden. Die Termine sind auf folgender Internetseite zu finden:
http://www.bischoff-verlag.de/public_vfb/pages/de/start/produkte/bildton/bildton.html

Es kann 2 bis 3 Minuten dauern, bis der Receiver sich einloggt. Bei Empfang der Sendung leuchtet die LED auf der Frontseite des Receivers grün.

Zum Prüfen von Bild und Ton den Video-Verteiler sowie die Bild- und Ton-Wiedergabegeräte in Betrieb nehmen und entsprechend einstellen.

Leuchtet die LED am Receiver rot, Anschlüsse prüfen und Alarme bzw. Empfangsparameter abfragen. Bei Bedarf Empfangsparameter ändern. (→ Menübäume hierzu siehe Folgeseiten)

Bei auftretenden Problemen steht die Hotline des Bischoff Verlags unter Telefonnummer +49-69-2696148 zur Verfügung

Hinweis:

Bei auftretenden Störungen bitte unbedingt während der Sendung anrufen, damit direkt geprüft und geklärt werden kann! Dabei mit dem Telefon oder Handy direkt beim Receiver zu sein, ist von großem Vorteil.

Anleitung zum Receivertausch

Bedienung des Receivers – Alarme

Bei gestörtem bzw. ausbleibendem Empfang Alarme abfragen, um die Ursache lokalisieren zu können.

Menübaum zur Abfrage der Alarme:

(→ Darstellung zeigt den Idealzustand bei gutem Empfang)

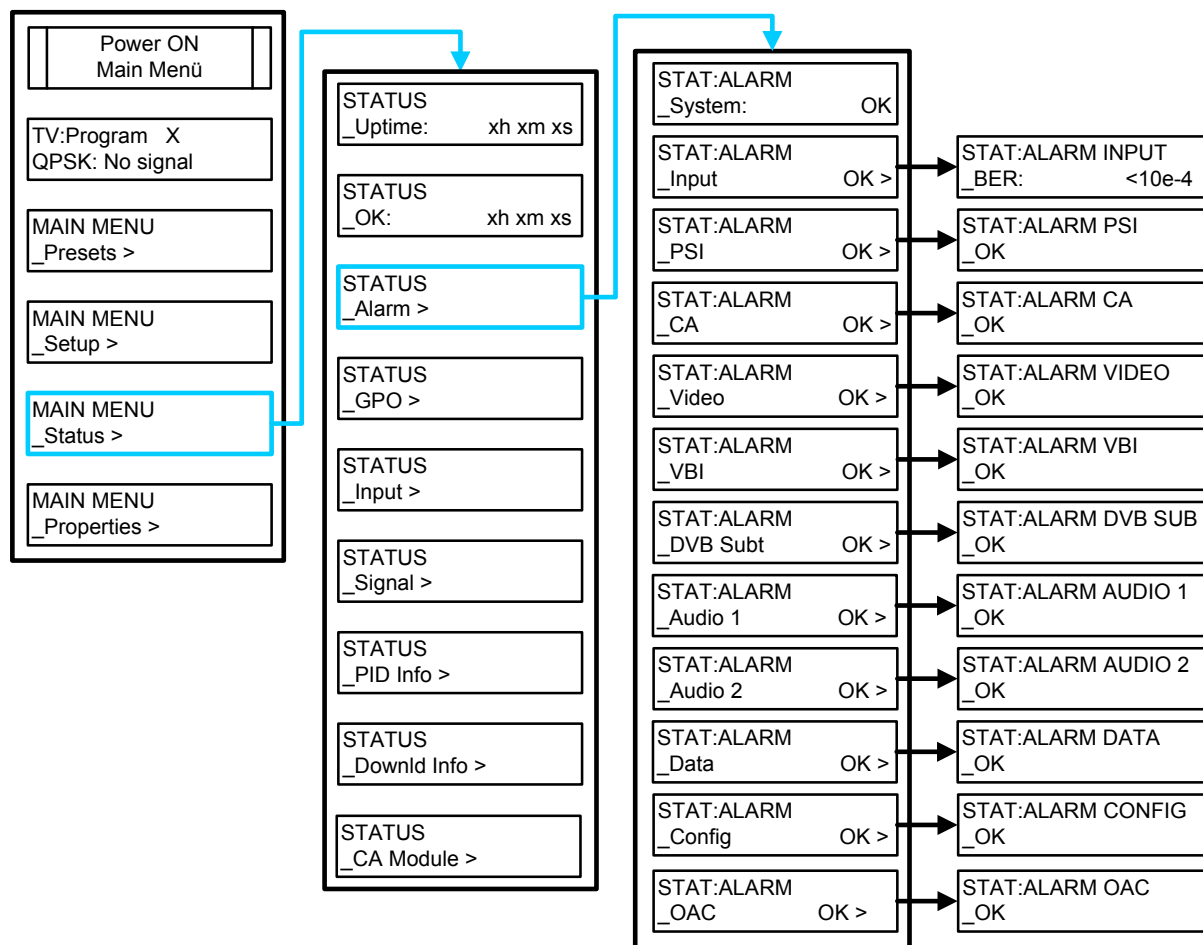

Im Hauptmenü mit der Taste ▼ das MAIN MENU Status anwählen und mit der Taste ▶ bestätigen. Nun im Menü STATUS mit der Taste ▲ bzw. ▼ STATUS/Alarm anwählen und mit der Taste ▶ bestätigen. Mit der Taste ▲ bzw. ▼ gewünschte Alarm-Anzeige anwählen und mit der Taste ▶ bestätigen, um den Alarm anzeigen zu lassen.

Zurück zum Hauptmenü durch mehrmaliges Betätigen der Tasten ◀ und ▲

Anleitung zum Receivertausch

Bedienung des Receivers – Empfangsdaten

Wichtig bei Empfangsproblemen, um die Empfangsleistung zu prüfen und die Empfangsdaten auszulesen.

Menübaum zur Abfrage der Empfangsdaten:
(→ Darstellung zeigt den Idealzustand bei gutem Empfang)

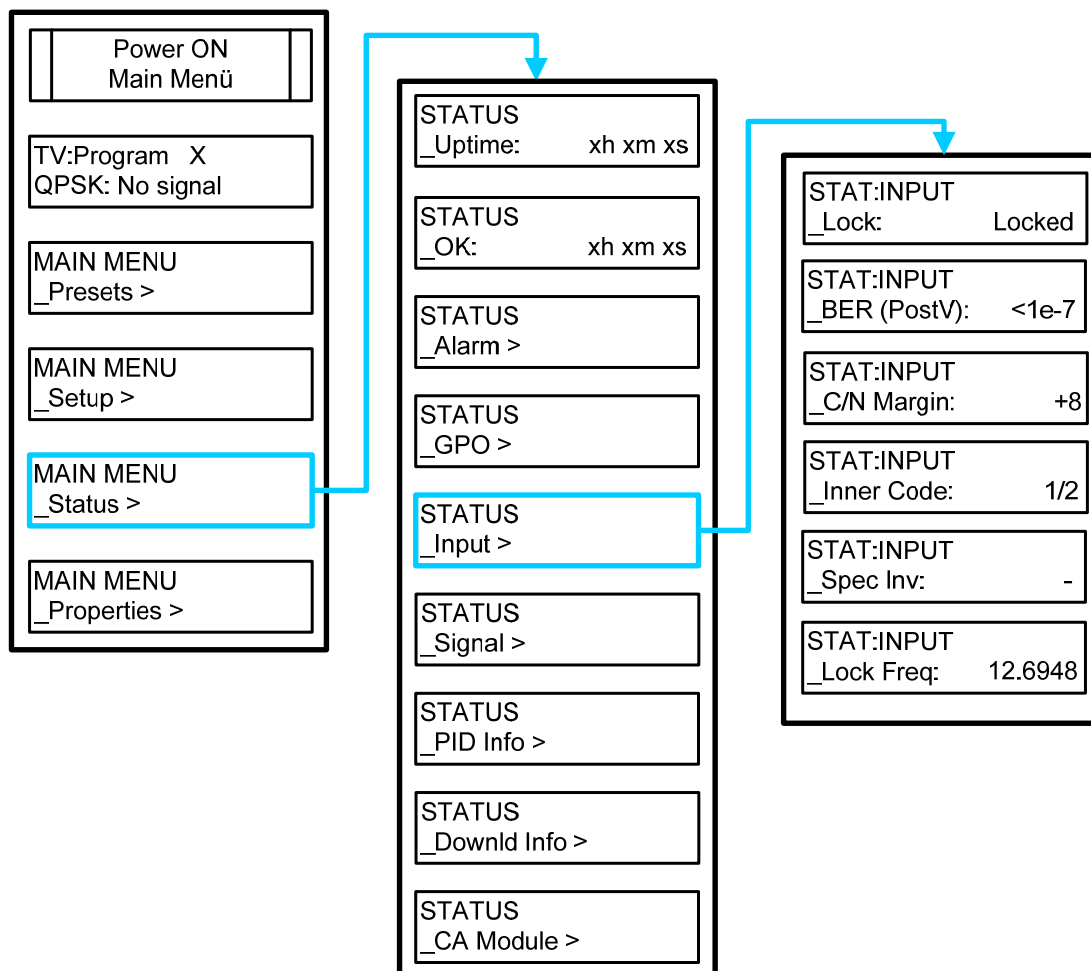

Im Hauptmenü mit der Taste ▼ das MAIN MENU Status anwählen und mit der Taste ▶ bestätigen. Nun im Menü STATUS mit der Taste ▲ bzw. ▼ STATUS/Input anwählen und mit der Taste ▶ bestätigen. Mit der Taste ▲ bzw. ▼ gewünschte Abfrage anwählen, um den Wert bzw. die Angabe anzeigen zu lassen.

Zurück zum Hauptmenü durch mehrmaliges Betätigen der Tasten ◀ und ▲

Anleitung zum Receivertausch

Bedienung des Receivers – Audiopegel

Wenn die Audio-Wiedergabe zu laut oder zu leise ist, können die Audiopegel reguliert werden.

Menübaum zur Einstellung der Audiopegel:
(→ Darstellung zeigt den Auslieferungszustand)

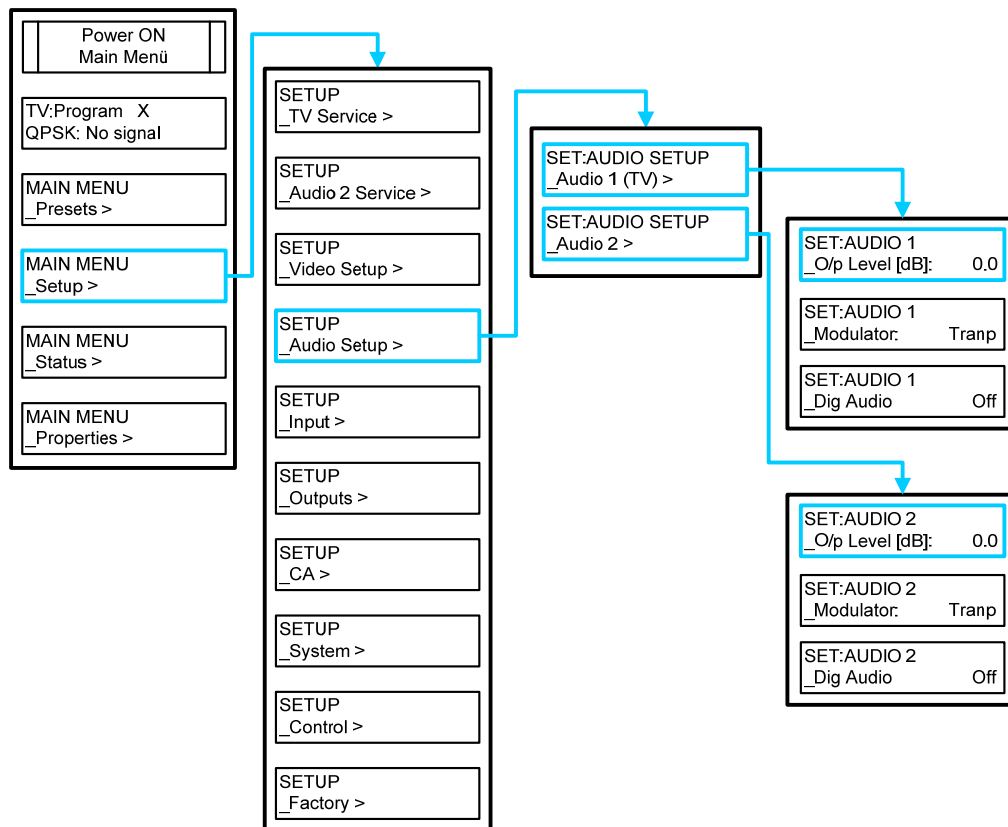

Im Hauptmenü mit der Taste ▼ das MAIN MENU Setup anwählen und mit der Taste ► bestätigen. Nun im Menü SETUP mit der Taste ▲ bzw. ▼ SETUP/Audio Setup anwählen und mit der Taste ► bestätigen. Mit der Taste ▲ bzw. ▼ gewünschtes Audio Setup anwählen und mit der Taste ► bestätigen. Im Menü SET:AUDIO1 bzw. SET:AUDIO2 mit der Taste ▲ bzw. ▼ O/p Level anwählen. Mit der Taste ► den Cursor auf den angezeigten Wert stellen, um diesen durch Betätigen der Taste ▲ bzw. ▼ zu ändern und somit die Lautstärke anzupassen. Mit der Taste ► die Änderung bestätigen.

Zurück zum Hauptmenü durch mehrmaliges Betätigen der Tasten ◀ und ▲

Anleitung zum Receivertausch

Bedienung des Receivers – Empfangsparameter

Wenn kein Signal empfangen wird, Empfangsparameter prüfen und ggf. korrigieren.

Menübaum zur Prüfung und Einstellung der Empfangsparameter:
(→ Darstellung zeigt die Empfangsparameter Stand November 2011)

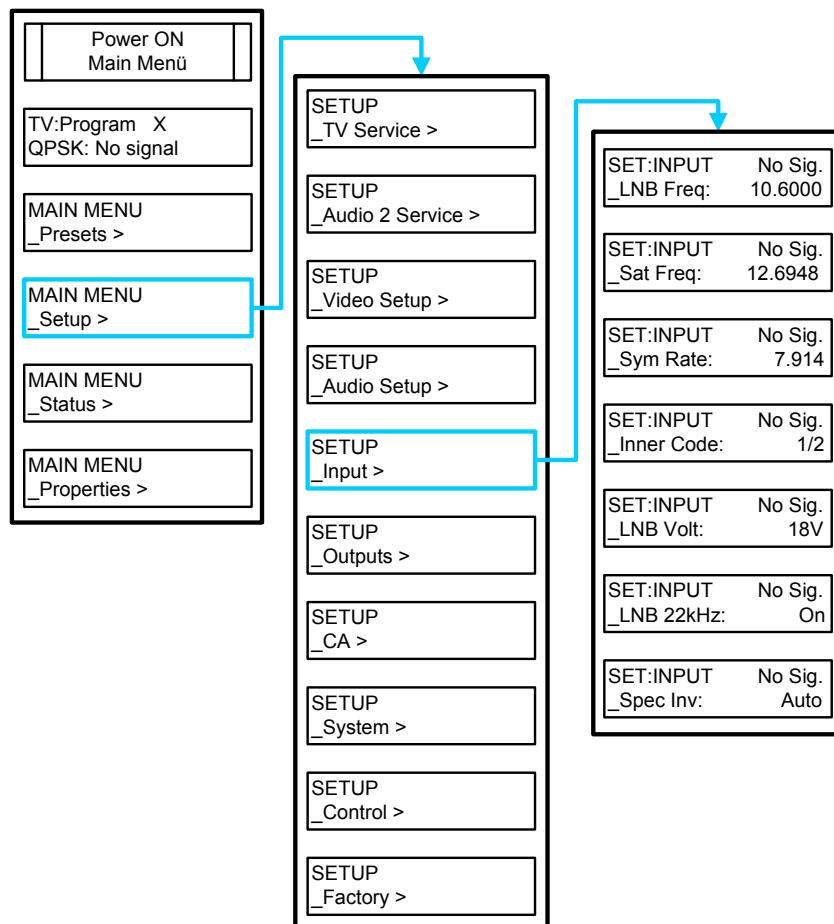

Im Hauptmenü mit der Taste ▼ das MAIN MENU Setup anwählen und mit der Taste ▶ bestätigen. Nun im Menü SETUP mit der Taste ▲ bzw. ▼ SETUP/Input anwählen und mit der Taste ▶ bestätigen. Mit der Taste ▲ bzw. ▼ die gewünschte Anzeige anwählen und wenn Korrektur erforderlich, mit der Taste ▶ den Curser auf den Wert bzw. die Angabe stellen, um diese(n) durch Betätigen der Taste ▲ bzw. ▼ anzupassen. Mit der Taste ▶ die Änderung bestätigen.

Zurück zum Hauptmenü durch mehrmaliges Betätigen der Tasten ◀ und ▲

Anleitung zum Receivertausch

Bedienung des Receivers – Presets (Programmplätze)

Die Receiver werden wie im rechten Menü des nachfolgenden Menübaums gezeigt, vor der Auslieferung programmiert: NAK auf P00, P01 und P63. Für den Fall, dass z.B. Preset P00 versehentlich verändert wurde, kann eines der beiden anderen Presets angewählt und aufgerufen werden. Somit sind die zum Empfang erforderlichen Daten wieder aktiviert. Über den Menübaum PRESETS:ADD kann das so aktivierte Preset wieder auf P00 gespeichert werden.

Menübaum zur Auswahl bzw. Speicherung von Presets:
(→ Darstellung zeigt den Auslieferungszustand)

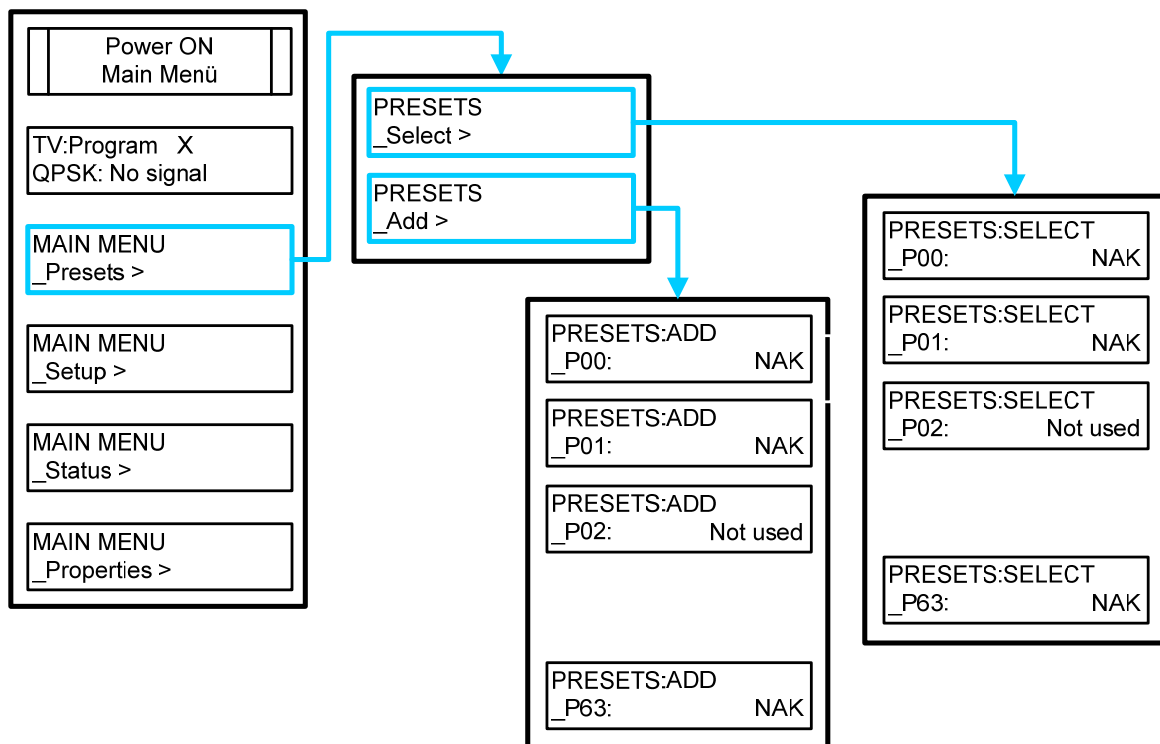

Im Hauptmenü mit der Taste ▼ das MAIN MENU Presets anwählen und mit der Taste ▶ bestätigen. Nun im Menü PRESETS mit der Taste ▲ bzw. ▼ PRESETS/Select anwählen und mit der Taste ▶ bestätigen. Mit der Taste ▲ bzw. ▼ gewünschtes Preset anwählen und mit der Taste ▶ bestätigen.

Zurück zum Hauptmenü durch mehrmaliges Betätigen der Tasten ◀ und ▲